



APLIKACIJE

Samousisne centrifugalne pumpe koriste se za civilne, poljoprivredne i industrijske svrhe; za automatsku distribuciju vode kroz male i srednje hidroforske posude te za ostale sustave gdje je potrebno povećati tlak.

TEHN. KARAKTERISTIKE

- Temp. tekućine do 50 °C
- Max. radni tlak 8 bara

MATERIJALI

Tijelo pumpe: ljevano željezo
Lantern motor: ljevano željezo
Rotor pumpe (lopatica) : noryl ili mesing
Osovina: inox
Mehanička brtva: keramika / grafit

MOTOR

- Dvopolni (n= 2850 o/min)
- Jednofazni modeli s term. zaštitom
- Klasa izolacije F
- Zaštita IP 44

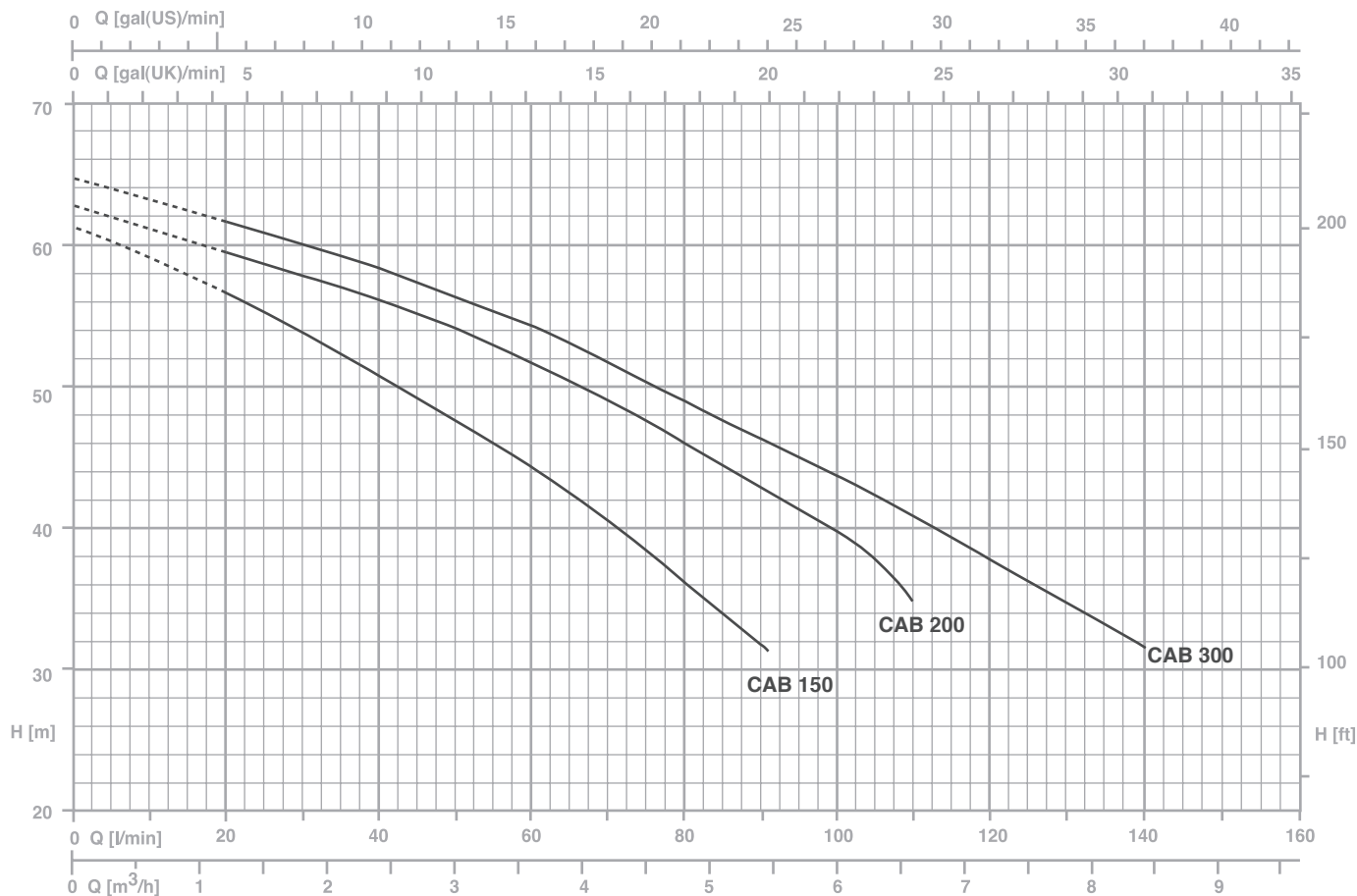

TIP PUMPE		P2		P1 (kW)		AMPERA		Q = KAPACITET (PROTOK) Q (m³/h - l/min)								
1~	3~	(HP)	(kW)	1~	3~	1x230 V 50 Hz	3x400 V 50 Hz	0	1,2	1,8	3	4,2	5,4	6,6	7,8	8,4
								0	20	30	50	70	90	110	130	140
		Visina dobave u metrima H (m)														
CAB 150	CABT 150	1,5	1,1	1,74	1,68	7,9	3,3	61	56,5	54	48	41	32	-	-	-
CAB 200	CABT 200	2	1,5	2,22	2,1	10,3	3,9	62,5	59,5	58	54	49	42,5	34	-	-
CAB 300	CABT 300	3	2,2	2,65	2,5	11,8	4,9	64,5	62	60,5	57	52,5	47	42	35	32

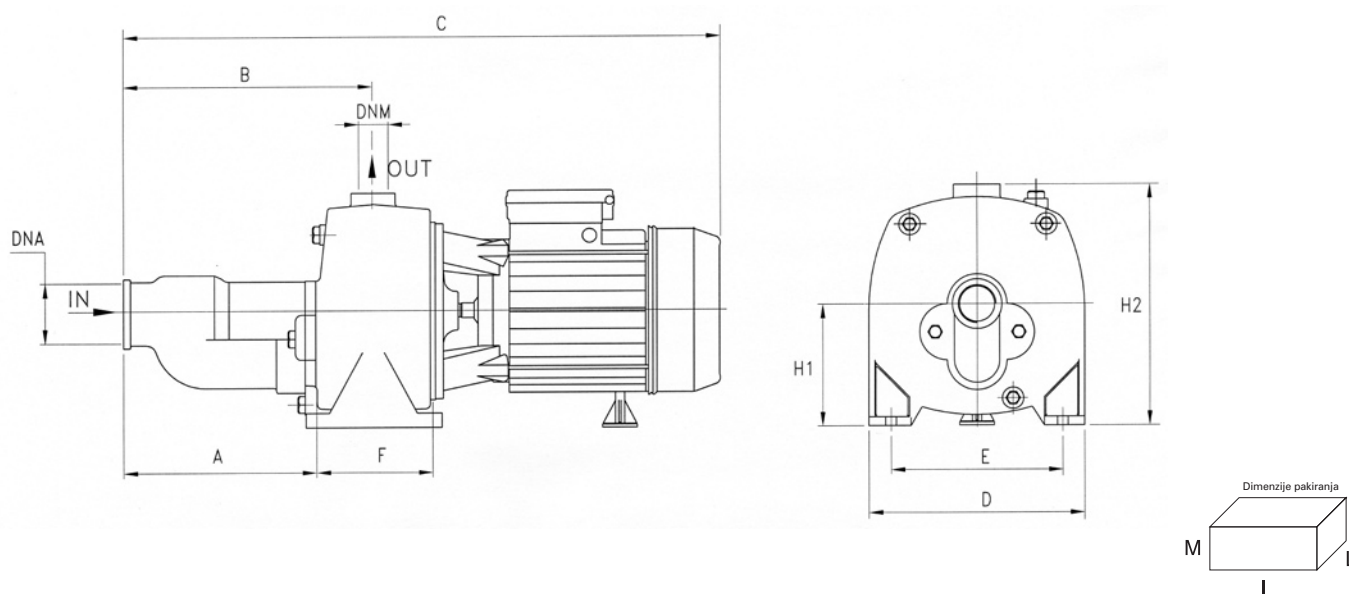

TIP PUMPE	DIMENZIJE (mm)							ULAZ		IZLAZ		Dimenzije pakiranja			Kg
	A	B	C	D	E	F	H1	H2	DNA	DNM	I	L	M		
CAB 150	204	257	596	220	177	105	112	240	1" 1/2 G	1" G	610	235	275	27.9	
CAB 200	204	257	596	220	177	105	112	240	1" 1/2 G	1" G	610	235	275	28.7	
CAB 300	204	257	596	220	177	105	112	240	1" 1/2 G	1" G	610	235	275	29.6	