

# Magnetski pogonjena pumpa za kiseline



**MAG 08**  
  
 Italy



Magnetski pogonjena pumpa za prijenos kiselina, agresivnih tekućina, otapala za ispis fotografija, alkalnih tekućina, slane vodi, itd .

Tijelo i rotor pumpe su izrađeni od propilena ojačani fibreglassom. Osovina iz keramike.

Rotor sadrži magnet. Vodeći magnet izvan tijela pumpe stvara magnetsko polje što rezultira okretanjem rotora .

- Zaštite IP 44
- Klasa izolacije F
- Maks. temperatura dizane tekućine 80 ° C
- Max. gustoća 1100 kg / m<sup>3</sup>;
- Max viskoznost: 30 cps.

Model	Snaga		Napon	A	R.p.m.	Kapacitet				
	HP	W				0	10	20	30	50 (l/min)
						<b>Visina dizanja u metrima</b>				
<b>MAG 08</b>	0.08	60	230/50/1	0,2	2700	3,6	3	2,5	1,5	0,5 (m)

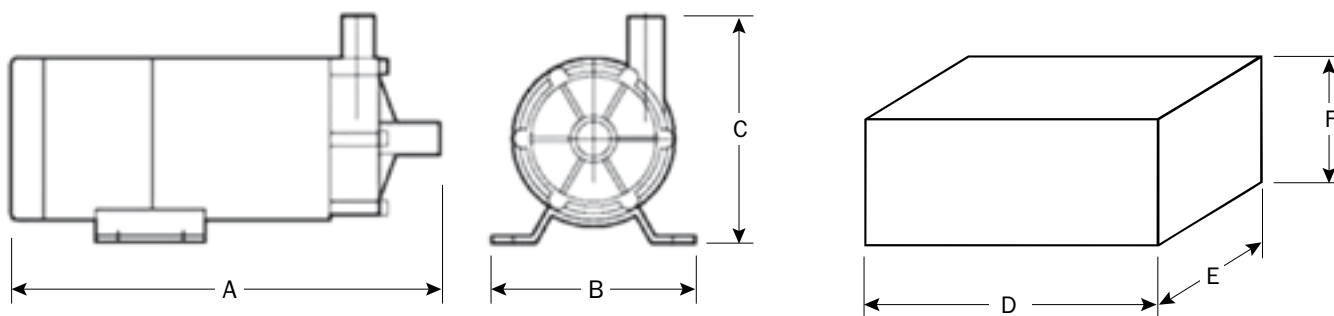

Model	Ulaz	Izlaz	Dimenzije						Masa
			mm						
			A	B	C	D	E	F	kg
<b>MAG 08</b>	3/4" – DN 20	3/4" – DN 20	206	120	130	325	205	220	3,0