

# EL-KO MANŽETA

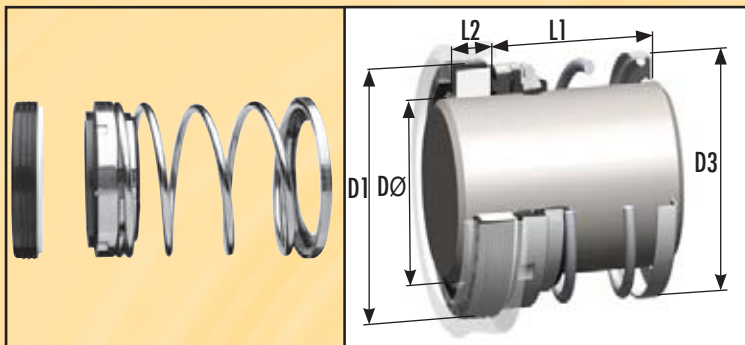

STANDARDNE VELIČINE u milimetrima

Promjer osovine <b>DØ</b>	D1	D3	L1	L2	L1TOT = L1+L2
16	32	27	24	7	31

## OPIS OZNAKA :

**D** = PROMJER OSOVINE (VRATILA)

**D1** = PROMJER STACIONARNOG DIJELA S O-RINGOM ( mjerjenje promjera gumenog o-ringa ili otvora u kućištu )

**D3** = PROMJER ROTACIONOG DIJELA ( mjerjenje max. promjera rotacionog dijela)

**L1** = DUŽINA ROTACIONOG DIJELA ( mjerjenje dužine od klizne površine do opruge u radnoj točki >>> radna točka opruge se spodrazumijeva kada je pritisnuta do cca polovice svoje radne opruženosti tj. sa cca 50 %)

**L2** = DUŽINA STACIONARNOG DIJELA ( mjerjenje dužine od klizne površine do kraja gumenog O-RINGA )

U SLUČAJU DA STANDARDNE DIMENZIJE IZ TABLICE NE ODGOVARAJU VAŠEM UZORKU MOLIMO DA NAM DOSTAVITE GORE NAVEDENE POTREBNE DIMENZIJE IZMJERENE POMIČNIM MJERILOM ILI POŠALJETE UZORAK NA NAŠU ADRESU KAKO BIH PRONAŠLI ILI IZRADILI ODGOVARAJUĆI.

MJERENJE IZVRŠITI POMIČNIM MJERILOM

