



GRINDER 200M



Anti block impeller



Radialni sjekač
&
Ring sjekač



Za vrlo profesionalnu upotrebu

>>> Ovi modeli su vrlo profesionalni i pouzdani. Pogodni su za zgrade , hotele, škole , restorane, kampove, apartmane , bolnice itd. Ovi modeli lako usitnjavaju higijenske uloške, pelene, užadi, rukavice i objekte od plastike, gume, lateksa i slično. Maksimalno stabilna i čvrsta konstrukcija od lijevanog željeza.

Dvostruka mehanička brtva iz silicij karbida u uljnoj komori

Sjekač izrađen od specijalnog kaljenog nehrđajućeg čelika max. moguće čvrstoće 60 Rockwell C.

5 puta veći okretni moment od standardnih motora sa ugrađenom strujnom temperaturnom zaštitom

Osovina od nehrđajućeg čelika AISI 420

Ugrađena motorna zaštita s automatskim te dodatnim manualnim resetiranjem

Kabel dužine 10m H07RNF

Max. dubina potapanja ispod razine vode : 30 m

Stupanj zaštite IP 68 Klasa izolacije F

Max. temperatura dizane tekućine 50 °C pH : 6 - 10

Min. usisni nivo 160 mm

5 times

Super moćna sposobnost usitnjavanja



Professional



KRATKI VIDEO O PRINCIPU RADA HIDRAULIKE OVE PUMPE MOŽETE VIDJETI KLIKOM NA DOLJE NAVEDENI LINK :

<http://pumpe.hr/opcenito-o-pumpama/hidraulika-potopnih-pumpi/789-grinder-video>



Modeli	Snaga		Napon	A	Visina dizanja u metrima (m)					
	HP	kW			4	8	12	16	20	24
Monofazni modeli s plovkom					Kapacitet tj. protok (l/min)					
GRINDER 200 M	2	1,5	230/50/1	10,2	136	127	115	100	80	46

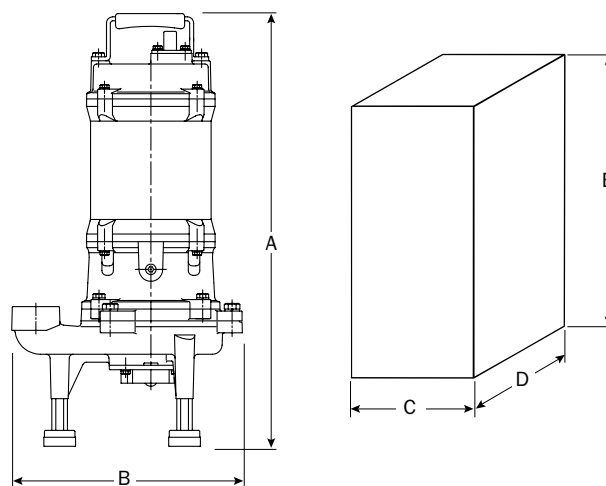
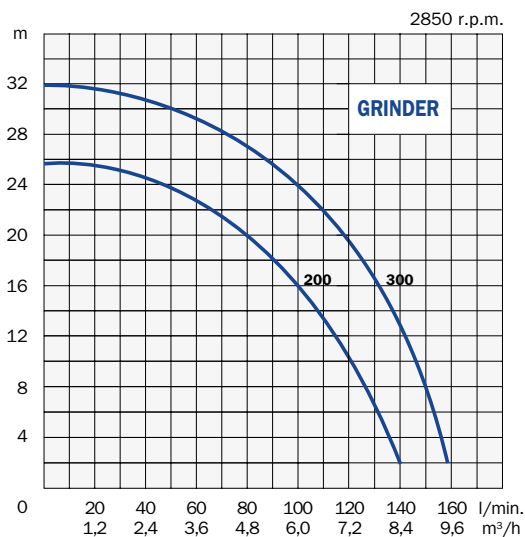

Modeli	Izlazni priključak	Dimenzije					Masa
		mm					
		A	B	C	D	E	kg
Monofazni modeli s plovkom							
GRINDER 200	1"1/4 - DN 32 vertikalni	597	285	270	250	680	36