



Sjekač sistem

DTRT 150-300



DTRT 400-1000



DTRT 400-1000/P

\*\*\* OPCIJA :  
PRIBOR ZA MOKRU MONTAŽU



## TEHNIČKE KARAKTERISTIKE

- Max. temperatura pumpanog medija 40°C
- Zaštita motora IP68
- Kabel H07 RN-F : dužine 10 m
- Max. uranjanje u vodu : 20 m
- Motor : 2-polni (2800 o/min)
- Monofazni modeli zahtijevaju kondenzator (35 mF za 1,1kW , 50 mF za 1,5kW)
- Strujnu zaštitu te zaštitu od rada na suho treba osigurati korisnik

\*\*\* Dostupne opcije na zahtjev :

- >>> zaštitni el. upravljački ormar
- >>> pribor za mokru montažu

## MATERIJALI IZRADE PUMPE

- Tijelo pumpe : Sivi ljev
- Kučiste motora: Sivi ljev
- Osovina : Inox 304
- Rotor pumpe ( lopatica ) : Sivi ljev
- Sjekač : tvrda legura INOX-a
- Duplo meh. brtvljenje unutar komore

## UPOTREBA

- Pumpanje čiste te zaprljane otpadne vode gdje je potrebno usitniti razgradive supstance u privatnim , industrijskim i tehnološkim kanalizacionijama.

TIP PUMPE		SNAGA		P1 (kW)		AMPERA		PROTOK Q (m <sup>3</sup> /h - l/min)						
1~	3~	P2		P1 (kW)		1~	3~	0	3	6	9	12	15	18
		(HP)	(kW)	1~	3~	1x230 V 50 Hz	3x400 V 50 Hz	0	50	100	150	200	250	300
DTR 150	DTRT 150	1,5	1,1	2,6	2,5	11,5	4,4	19,4	18,5	17,3	16,0	14,2	12,3	9,9
DTR 200	DTRT 200	2	1,5	3,0	2,8	13,6	5,1	22,1	21,3	20,3	19,1	17,7	16,0	13,4
-	DTRT 300	3	2,2	-	3,2	-	5,8	26,1	25,2	24,3	23,3	22,0	20,3	18,2

TIP PUMPE	SNAGA		P1 (kW)	A	PROTOK Q (m <sup>3</sup> /h - l/min)						
3~	P2		P1 (kW)	A	0	3	6	9	12	15	18
	(HP)	(kW)	3~	3x400 V 50 Hz	0	50	100	150	200	250	300
DTRT 400	4	3	4,5	7,5	33,5	31,8	30,1	28,5	26,4	24,4	21,6
DTRT 550	5,5	4	5,3	9,2	38,6	36,9	35,3	33,9	32,1	30,1	27,6

TIP PUMPE	SNAGA		P1 (kW)	A	PROTOK Q (m <sup>3</sup> /h - l/min)								
					0	3	6	9	12	15	18	21	21,6
	3~	P2		3x400 V	0	50	100	150	200	250	300	350	360
	(HP)	(kW)	3~	VISINA DIZANJA H (m)									
<b>DTRT 750</b>	7,5	5,5	8,0	13,9	47,8	46,2	44,5	42,7	40,8	38,9	36,1	26,7	11,0
<b>DTRT 1000</b>	10	7,5	9,1	15,5	54,6	52,7	51	49,2	47,1	45,1	42,7	34,0	15

## DIMENZIJE :

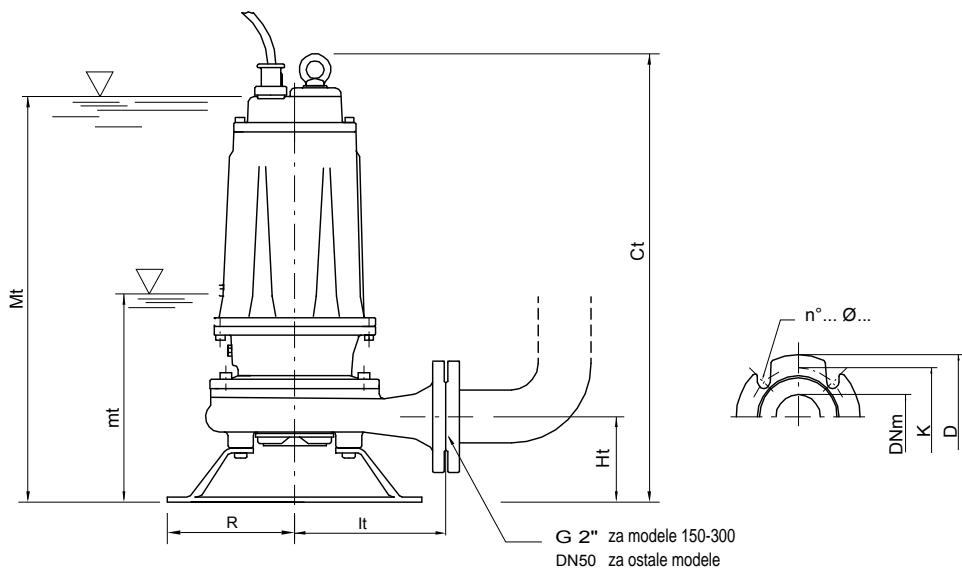

Mt : najmanji nivo za kontinuirani dugotrajni rad bez gašenja

mt : najmanji radni nivo

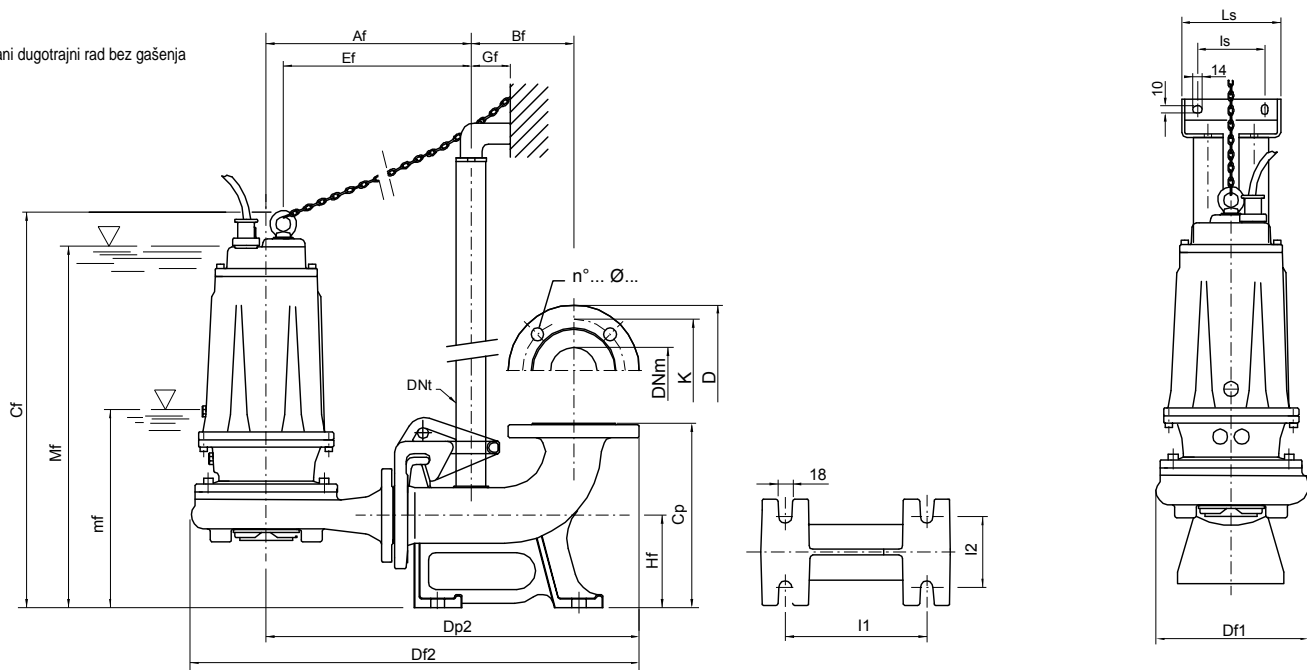

### Prirubnica PN 10 (mm)

DNm	K	D	n°... Ø...
50	125	165	4... 18...
65	145	185	4... 18...

TYPE	DIMENZIJE PUMPE (mm)								Kg
	Ct	Ht	R	It	mt	Mt	DNm		
<b>DTRT 400</b>	595	112	160	190	265	550	50	58	
<b>DTRT 550</b>	595	112	160	190	265	550	50	66	
<b>DTRT 750</b>	680	160	180	250	280	630	65	94	
<b>DTRT 1000</b>	680	160	180	250	280	630	65	97	

TYPE	***DIMENZIJE PUMPE S PRIBOROM ZA MOKRU MONTAŽU (mm)																		
	Af	Bf	Cf	Cp	Df1	Df2	Dp2	DNt	Ef	Gf	Hf	l1	l2	ls	Ls	mf	Mf	DNm	
<b>DTRT 400/P</b>	535	145	614	260	237	654	535	1" 1/4	266	55	130	200	200	95	140	290	566	50	
<b>DTRT 550/P</b>	535	145	614	260	237	654	535	1" 1/4	266	55	130	200	200	95	140	290	566	50	
<b>DTRT 750/P</b>	566	145	656	260	279	724	566	1" 1/4	294	55	130	200	200	95	140	290	600	65	
<b>DTRT 1000/P</b>	566	145	656	260	279	724	566	1" 1/4	294	55	130	250	200	95	140	290	600	65	