

## TEHNIČKE KARAKTERISTIKE

- Max. temperatura pumpanog medija 40 °C
- Zaštita motora IP68
- Izolacija: Class F
- Sa plovkom te strujnom zaštitom
- Kabel H07 RN-F : dužine 10 m
- Max. promjer krutih čestica : 10 mm
- Max. uranjanje u vodu : 5 m
- Izlaz tj. priključak : 6/4" (40 mm)

## MATERIJALI IZRADE KPL. INOX PUMPE

- Tijelo pumpe: Sivi ljev
- Kučiste motora: INOX 304
- Dupla mehanička brtva unutar komore
- Osovina : INOX 416
- Rotor pumpe ( lopatica ) : Mesing

## UPOTREBA

- Pumpanje čiste te zamuljene drenažne vode



ROTOR PUMPE : TVRDA LEGURA MESINGA



## PERFORMANSE

MODEL PUMPE	NAPON	SNAGA W	AMPERA	PROTOK Q (m³/h - l/min)							
				m³/h	0	3	6	9	12	15	18
				l/min	0	50	100	150	200	250	300
VISINA DIZANJA H (metara)											
DH 100 G	1~ 230V	1370	6,2	19,4	18,5	17,1	15,2	12,6	9,3	4,4	

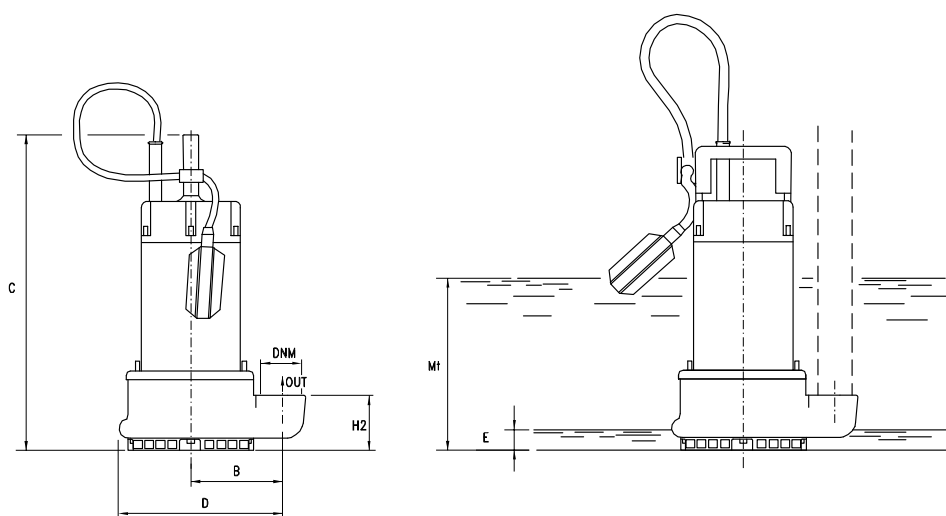

dimenzije paketa

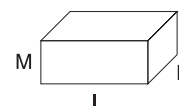

E : max. nivo ispušavanja  
Mt : min. nivo za kontinuirani rad

TIP PUMPE	DIMENZIJE (mm)							dimenzije paketa			Kg
	B	C	D	E	H2	Mt	DNM	I	L	M	
DH 100 G	105	330	218.5	45	70	190	1" 1/2G	180	255	380	14