

TEHNIČKE KARAKTERISTIKE :

- Max. temperatura pumpanog medija 60 °C
- Max. temperatura radne okoline 40°C
- Zaštita motora IP44
- Izolacija: Class F
- Sa ugrađenom termičkom zaštitom
- Max. usisna visina do cca 7 m (vertikalno)
- Motori s mogućnošću premotavanja
- Priključak na usisu : unutarnji navoj 1" (DN 25 mm)
- Priključak na izlazu : unutarnji navoj 1" (DN 25 mm)
- Kontinuirani rad S1
- Vrsta pumpe : periferna



MATERIJALI IZRADE KPL. PUMPE :

- Tijelo pumpe: Sivi ljev
- Sa mehaničkom brtvom
- Osovina : Inox
- Rotor pumpe (lopatica) : Mesing zvijezdastog oblika

UPOTREBA :

- snabdjevanje manjih sistema pitkom i potrošnom vodom kod hidropak i hidrofor sistema kao i za navodnjavanje vrtova. Može da crpi iz bušenih ili kopanih bunara kao iz rezervoara ili cisterni. Također se koristi za sve ostale kućne te industrijske potrebe gdje zadovoljavaju navedene tehničke karakteristike te materijali izrade .

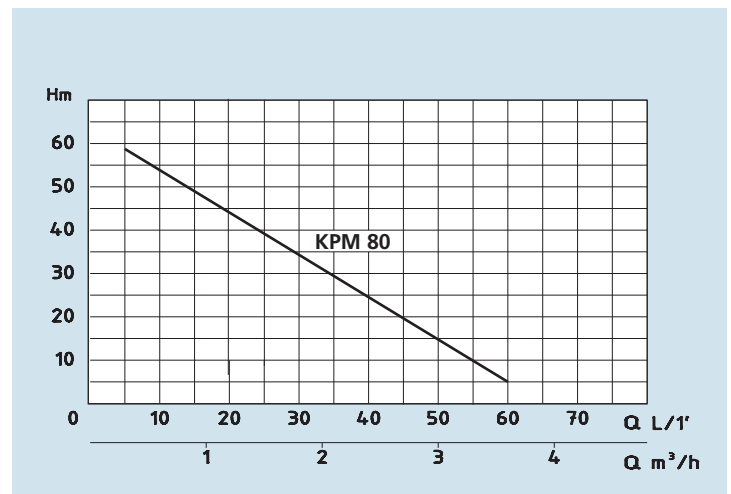

PERFORMANSE

TIP PUMPE	SNAGA		AMPERA	Protok Q (m^3/h - l/min)											
	P2			P1	m^3/h	0,3	0,6	1	1,2	1,5	1,8	2,1	2,4	3	3,6
1~				lt/1'	5	10	16	20	25	30	35	40	50	60	
230V-50Hz	HP	kW	kW	Pritisak H (m)											
KPM 80	0,8	0,6	0,9	1 x 230V	H (m)	59	55	50	45	40	35	30	25	15	5
				3,8											

*** Napomena 10 m = 1 bar

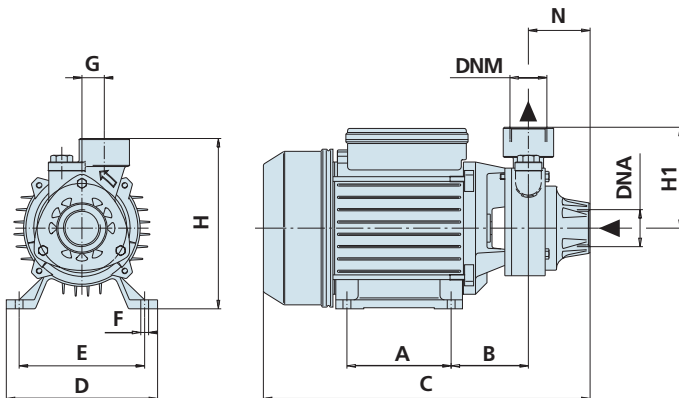

DIMENZIJE mm												Masa			
A	B	C	D	E	F	G	H	H1	N	DNA	DNM	P	L	H	Kg
90	70	295	135	112	7	20	161	90	55	1"	1"	175	325	190	9,2